

ALTA PRODUTIVIDADE • ROBUSTEZ • PRECISÃO • TECNOLOGIA

TORNOS CNC

# LINHA ROMI CENTUR

NOVA GERAÇÃO



## CARACTERÍSTICAS TÉCNICAS

ROMI CENTUR 30

ROMI CENTUR 35

ROMI CENTUR 40

Especificações técnicas		Centur 30		Centur 35		Centur 40	
<b>Capacidade</b>							
Altura de pontas	mm	240		290		340	
Distância entre pontas	m	1.000		1.500		2.000	
Diâmetro adm. sobre o barramento	mm	470		570		670	
Diâmetro adm. sobre o carro transversal	mm	200		255		345	
Diâmetro adm. sobre as asas da mesa	mm	430		510		600	
Curso transversal do carro (eixo X)	mm	220		280		360	
Curso longitudinal do carro (eixo Z)	mm	1.065		1.555		2.025	
<b>Barramento</b>							
Largura	mm	305		380		380	
Altura	mm	290		290		290	
<b>Cabeçote</b>							
Nariz do eixo-árvore	ASA	A2-5"	A2-6"	A2-6"	A2-8"	A2-8"	
Diâmetro do furo do eixo-árvore	mm	53	65	65	80	104	
Sistema de transmissão		Direct drive		Direct drive		Direct drive	
Faixa de velocidades	rpm	4 a 4.000	3 a 3.000	3 a 3.000	2 a 2.200	1 a 1.800	
<b>Avanços</b>							
Avanço rápido longitudinal (eixo Z)	m/min	10		10		8	
Avanço rápido transversal (eixo X)	m/min	10		10		8	
<b>Cabeçote móvel manual</b>							
Posicionamento do corpo		Manual (std) Arraste pela mesa (opc)		Manual (std) Arraste pela Mesa (opc)		Arraste pela mesa (Std)	
Acionamento da manga		Manual (standard) ou Hidráulico (opcional)		Manual (standard) ou Hidráulico (opcional)		Manual (standard) ou Hidráulico (opcional)	
Curso máximo da manga	mm	120		130		180	
Diâmetro da manga	mm	60		80		100	
Sede interna da manga	CM	4		4		5	
<b>Potência instalada</b>							
Motor principal ca (regime S6 - 40%)	cv/kW	12,5 / 9		15 / 11		24,7 / 18,2	
Potência total instalada	kVA	20		20		25	
<b>Dimensões e Peso (*)</b>							
Área ocupada	m	2,91 x 1,24		3,65 x 1,49		4,84 x 1,57	
Peso líquido aproximado	kg	2.600		3.550		4.300	



Especificações técnicas			Centur 30	Centur 35	Centur 40
<b>Porta-ferramentas de troca rápida (opcional)</b>					
Faces de fixação			2 ou 3	3	3
Secção do cabo da ferramenta:	Quadrado	mm	25 x 25	25 x 25	25 x 25
	Redondo	mm	Ø 25	Ø 25	Ø 32
<b>Porta-ferramentas traseiro (opcional)</b>					
Secção do cabo da ferramenta:	Quadrado	mm	20 x 20	25 x 25	25 x 25
	Redondo	mm	Ø 25	Ø 32	Ø 40
<b>Porta-ferramentas gang tools (opcional)</b>					
Secção do cabo da ferramenta:	Quadrado	mm	20 x 20	-	-
	Redondo	mm	Ø 25	-	-
<b>Porta-ferramentas PARAT*</b>					
Secção do cabo da ferramenta:	Quadrado	mm	25 x 25	25 x 25	25 x 25
	Redondo	mm	Ø 25	Ø 25	Ø 40
<b>Torre manual quadrada com indexação em 8 posições (opcional)</b>					
Secção do cabo da ferramenta:	Quadrado	mm	25 x 25	-	-
	Redondo	mm	Ø 25	-	-
<b>Torre elétrica 4 posições eixo vertical (opcional)</b>					
Número de posições / ferramentas		un	-	-	4
Secção do cabo da ferramenta:	Quadrado	mm	-	-	25 x 25
	Redondo	mm	-	-	Ø 40
<b>Torre elétrica 8 posições eixo horizontal</b>					
Sistema de fixação do suporte de ferramenta			Disco Romi	Disco Romi ou VDI-30	Disco Romi ou VDI-40
Número de posições / ferramentas		un	8	8	8
Secção do cabo da ferramenta:	Quadrado	mm	25 x 25	25 x 25	25 x 25
	Redondo	mm	Ø 25	Ø 32	Ø 40
<b>Torre elétrica 8 posições eixo horizontal para ferramenta acionada (opcional)</b>					
Sistema de fixação do suporte de ferramenta			-	-	Disco VDI - 40
Número de posições / ferramentas		un	-	-	8
Secção do cabo da ferramenta:	Quadrado	mm	-	-	25 x 25
	Redondo	mm	-	-	Ø 40
Suporte para ferramentas acionadas (axial)		DIN 6499	-	-	ER - 32 (Ø 3 a Ø 20 mm)
Faixa de velocidades para ferramenta acionada		rpm	-	-	3 a 3.400

## Capacidades - dimensões em mm

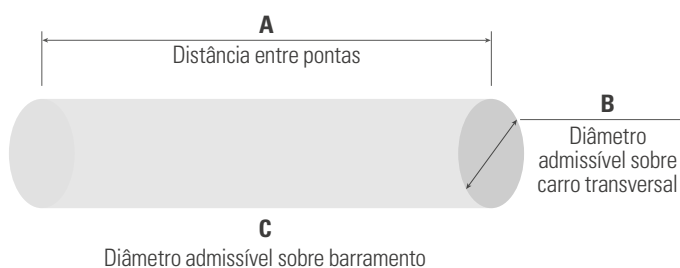

	A	B	C
<b>CENTUR 30</b>	1.000 mm	Ø 200 mm	Ø 470 mm
<b>CENTUR 35</b>	1.500 mm	Ø 255 mm	Ø 570 mm
<b>CENTUR 40</b>	2.000 mm	Ø 345 mm	Ø 670 mm

## Gráficos de Potência

### Centur 30

Cabeçote ASA A2-5" - 4.000 rpm

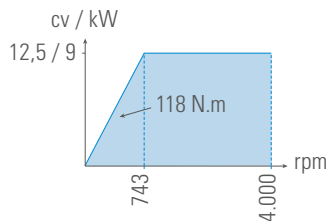

Cabeçote ASA A2-6" - 3.000 rpm

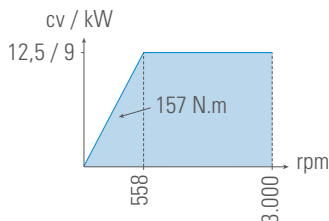

### Centur 35

Cabeçote ASA A2-6" - 3.000 rpm

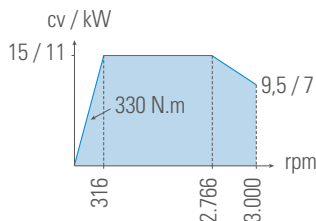

Cabeçote ASA A2-8" - 2.200 rpm

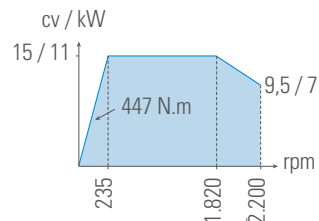

### Centur 40

Cabeçote ASA A2-8" - 1.800 rpm

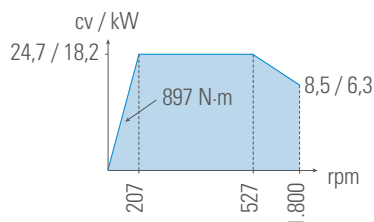

■ Regime intermitente S6 - 40%

Os gráficos não estão em escala

## Dimensões das Máquinas - dimensões em mm

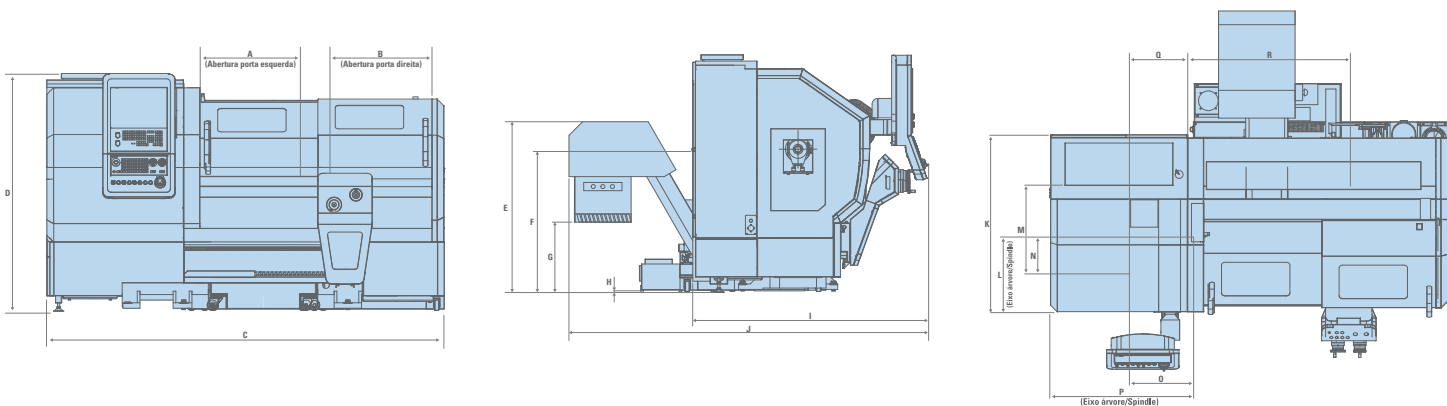

		A	B	C	C1	C2	D	E	F	G	H	I	J	K	L	M	N	O	P	Q	R
<b>ROMI CENTUR 30</b>	mm	760	745	2.907	-	-	1.737	1.248	1.046	513	17,5	1.726	2.632	1.293	524	665	260	490	1.082	410	1.200
<b>ROMI CENTUR 35</b>	mm	1.485	1.520	3.645	-	-	1.736	1.500	1.288	765	20	1.935	2.880	1.490	654	-	-	-	-	-	-
<b>ROMI CENTUR 40</b>	mm	2.000	2.005	4.833	5.145	5.690	1.736	1.824	1.613	1.090	20	2.010	2.205	1.570	760	-	-	-	-	-	-

C1 - Largura até o tanque

C2 - Largura até o transportador

Obs: Centur 30 e 35 equipados com transportador de cavacos transversal (opcional) e Centur 40 equipado com transportador de cavacos longitudinal (opcional)



## Equipamentos Standard

- Cabeçote com cartucho disponível nas seguintes versões, de acordo com a configuração da máquina:
  - Eixo-Árvore ASA A2-5", com furo de Ø53mm (Ø2.09"), com faixa de velocidade de 4 a 4.000 rpm (**CENTUR 30**)
  - Eixo-Árvore ASA A2-6", com furo de Ø65mm (Ø2.56"), com faixa de velocidade de 3 a 3.000 rpm (**CENTUR 30 E 35**)
  - Eixo-Árvore ASA A2-8", com furo de Ø80mm (Ø3.15"), com faixa de velocidade de 2 a 2.200 rpm (**CENTUR 35**)
  - Eixo-Árvore ASA A2-8", com furo de Ø104mm (Ø4.09"), com faixa de velocidade de 1 a 1.800 rpm ou 2 a 2.500 rpm (**CENTUR 40**)
- Cabeçote móvel de posicionamento manual e acionamento manual da manga
  - (com ponta seca)
  - Comando Numérico Computadorizado (CNC) Siemens Sinumerik 828D PPU 290.4 (SW PPU 24X – CF Card), com monitor touchscreen LED de 15"
  - Cobertura completa contra cavacos e respingos, incluindo cobertura sobre o cabeçote móvel e trava elétrica de segurança.
  - Jogo de parafusos e porcas de nivelamento
  - Jogo de chaves principais para operação da máquina.
  - Documentação completa do produto Romi em mídia eletrônica.
  - Luminária LED.
  - Manivela eletrônica (para máquinas sem acessório "Kit Multiplic").
  - Painel elétrico com climatização centrífuga e pressão positiva.
- Pintura standard: Esmalte Epoxy Texturizado Azul Munsell 10B-3/4 e Tinta Epoxy Texturizada Cinza RAL 7035.
- Sistema de lubrificação automática centralizada, com filtro de linha e sensor de nível de óleo.
- Sistema de refrigeração com reservatório e motobomba.
- Torre elétrica de eixo horizontal (tam 63) de 8 posições, com disco standard Romi, secção 25 x 25 mm com 1 (um) suporte para faceamento secção 25 x 25 mm, 2 (dois) suportes para interno Ø 25 mm, 5 (cinco) buchas de redução Ø 8,10,12,16 e 20 mm e 1 (uma) bucha CM-1. (**CENTUR 30**)

## Equipamentos opcionais

- Transportador de cavacos longitudinal de esteira articulada metálica (TCE) – indicado para cavacos espiralados curtos, geralmente açós. Disponível com 1000mm entre pontas (**CENTUR 30**), 1500mm entre pontas (**CENTUR 35**) e 2000mm entre pontas (**CENTUR 40**)
- Bandeja coletora de cavacos. Disponível com 1000mm entre pontas (**CENTUR 30**), 1500mm entre pontas (**CENTUR 35**) e 2000mm entre pontas (**CENTUR 40**)
- Bomba de refrigeração (10 lpm @ 5 bar, 1,5 kW / 2 cv)
- Bomba de refrigeração (10 lpm @ 7 bar, 1,5 kW / 2 cv)
- Placa hidráulica Ø 165 mm ou Ø 210 mm, serrilhado 1,5 x 60 mm - A2-5" (**CENTUR 30**)
- Placa hidráulica Ø 210 mm, serrilhado 1,5 x 60 mm - A2-6" (**CENTUR 30**)
- Placa Universal 3 castanhas Ø 160 mm ou Ø 200 mm, com castanhas inteiriças ou reversíveis (sobrepastas) – A2-5" (**CENTUR 30**)
- Placa Universal 3 castanhas Ø 200 mm, com castanhas inteiriças ou reversíveis (sobrepastas) – A2-6" (**CENTUR 30**)
- Placa hidráulica Ø 210 mm ou Ø 250 mm serrilhado 1,5 x 60 mm - A2-6" (**CENTUR 35**)
- Placa hidráulica Ø 250 mm serrilhado 1,5 x 60 mm - A2-8" (**CENTUR 35**)
- Placa Universal 3 castanhas Ø 200 mm ou Ø 250 mm, com castanhas reversíveis (sobrepastas) – A2-6" (**CENTUR 35**)
- Placa Universal 3 castanhas Ø 250 mm, com castanhas reversíveis (sobrepastas) – A2-8" (**CENTUR 35**)
- Placa hidráulica Ø 254 mm ou Ø 315 mm serrilhado 1,5 x 60 mm - A2-8" (**CENTUR 40**)
- Placa Universal 3 castanhas Ø 250 mm ou Ø 315 mm, com castanhas reversíveis (sobrepastas) – A2-8" (**CENTUR 40**)
- Ar Condicionado
- Auto desligamento
- Autotransformador
- Cabeçote móvel de acionamento hidráulico
- Elétrica básica
- Embalagem
- Interface para código M Externo
- Kit Multiplic
- Lâmpada Indicadora de Status
- Luneta Fixa Tipo U - D.50 a D.210 (**CENTUR 30**)
- Luneta Fixa Fechada - D.8 a D.152 (**CENTUR 30/35**)
- Luneta Fixa Aberta - D.8 a D.80 (**CENTUR 30/35**)
- Luneta Acompanhadora - D.12 a D.50 (**CENTUR 30**)
- Luneta Acompanhadora - D.15 a D.80 (**CENTUR 35**)
- Luneta Fixa Tipo U - D.30 a D.345 (**CENTUR 40**)
- Luneta Fixa Fechada - D.20 a D.255 (**CENTUR 40**)
- Manuais avulsos
- Opcionais de Software
- Pedal para acionamento da Placa
- Pedal para acionamento do Contra-ponto
- Pistola de lavagem
- Placa 4 Castanhas Independentes D250 ou D.315 p/ A2-6 e D.315 ou D.400 p/ A2-8 (**CENTUR 35**)
- Placa 4 Castanhas Independentes D315 ou D.400 ou D.500 p/ A2-8 (**CENTUR 40**)
- Ponto rotativo
- Porta-Ferramentas Gang tools (**CENTUR 30**)
- Porta-Ferramentas Traseiro (**CENTUR 30/35/40**)
- Porta-Ferramentas Trocas Rápida 2 ou 3 Faces (**CENTUR 30**)
- Torre Manual Quadrada (**CENTUR 30**)
- Porta-Ferramentas Trocas Rápida 3 Faces (**CENTUR 35/40**)
- Torre Elétrica Horizontal 8 Pos Diplomatic (**CENTUR 35**)
- Torre Elétrica Horizontal 8 Pos Sauter (**CENTUR 40**)
- Torre Elétrica Vertical 4 Pos Diplomatic (**CENTUR 40**)
- Torre Elétrica Horizontal 8 Pos Com Ferr. Acionada Sauter (**CENTUR 40**)
- Puxador mecânico de barras
- Separador de óleo / refrigerante
- Unidade Hidráulica

Porta-ferramentas de troca rápida

Torneamento externo

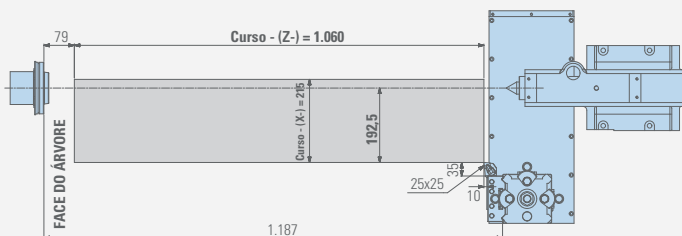

Torneamento interno

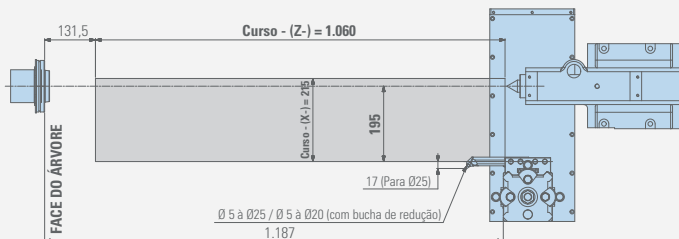

Torre elétrica 8 posições eixo horizontal - disco padrão ROMI

Torneamento externo

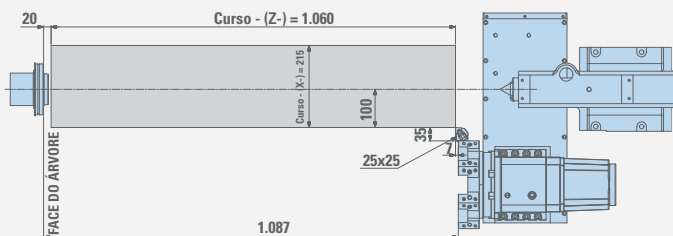

Torneamento interno

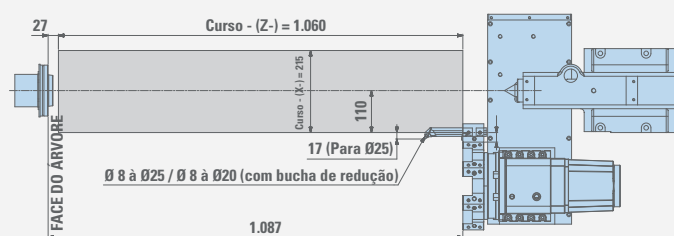

Porta-ferramentas traseiro

Torneamento externo

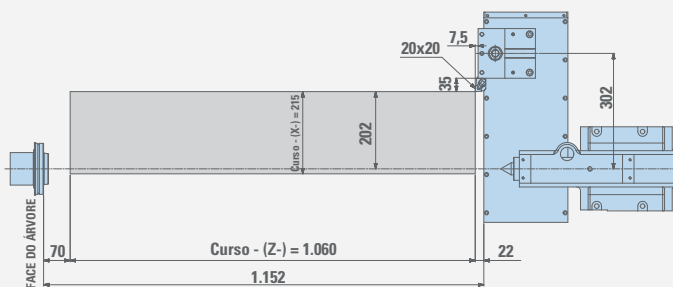

Torneamento interno

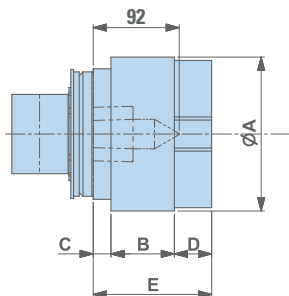
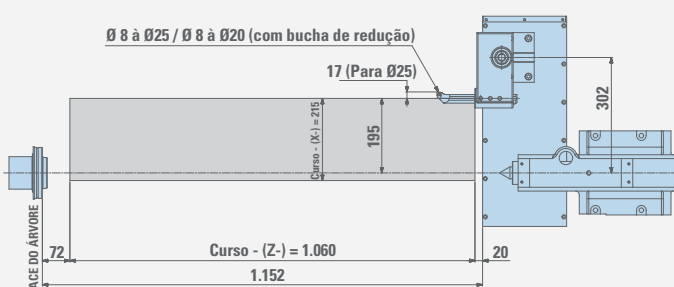

Modelos	ØA	B	C	D	E
Placa Automática Autoblock BH-M/D 165 - ASA A2-5"	165	77	19	38	134
Placa Automática Autoblock BH-M/D 210 - ASA A2-5"	210	92	19	43	154
Placa Automática Autoblock BH-M/D 210 - ASA A2-6"	210	92	12	43	147
Placa Universal Rohm D 160/3 (FOFO) Cast. Int. - ASA A2-5"	160	65	21	18	104
Placa Universal Rohm D 200/3 (FOFO) Cast. Int. - ASA A2-5" / A2-6"	200	75	31	29	135
Placa Universal Rohm D 160/3 (AÇO) Cast. Rev. - ASA A2-5"	160	68	21	30	119
Placa Universal Rohm D 200/3 (AÇO) Cast. Rev. - ASA A2-5" / A2-6"	200	78	31	45	154
Placa Universal Bison D 160/3 (AÇO) Cast. Rev. - ASA A2-5"	160	68	21	30	119
Placa Universal Bison D 200/3 (AÇO) Cast. Rev. - ASA A2-5"	200	78	31	45	154
Placa Universal Bison D 200/3 (AÇO) Cast. Rev. - ASA A2-6"	200	78	19	45	142

## Layout de trabalho - Centur 30 (dimensões em mm)

### Torre manual quadrada

Torneamento externo

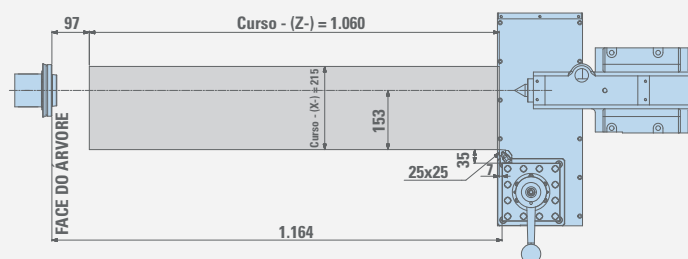

Torneamento interno

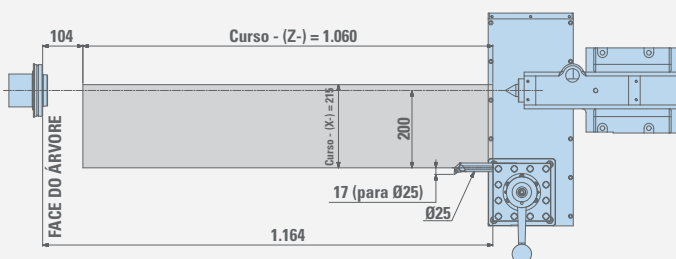

### Porta-ferramentas gang tools

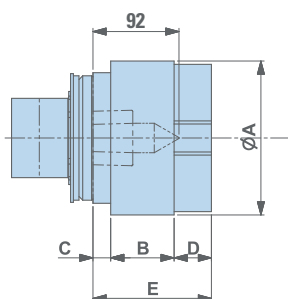
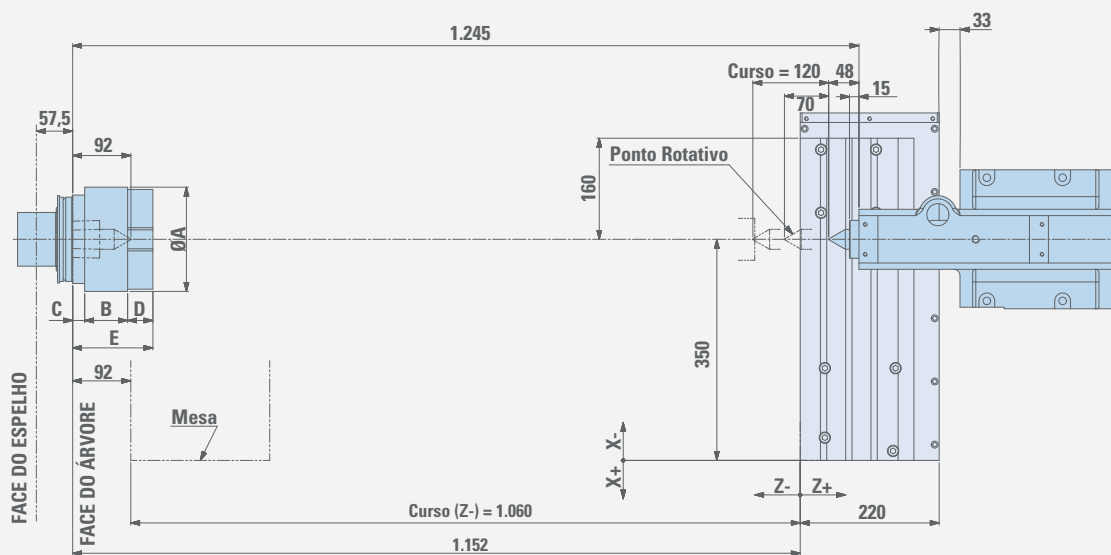

Modelos	ØA	B	C	D	E
Placa Automática Autoblock BH-M/D 165 - ASA A2-5"	165	77	19	38	134
Placa Automática Autoblock BH-M/D 210 - ASA A2-5"	210	92	19	43	154
Placa Automática Autoblock BH-M/D 210 - ASA A2-6"	210	92	12	43	147
Placa Universal Rohm D 160/3 (FOFO) Cast. Int. - ASA A2-5"	160	65	21	18	104
Placa Universal Rohm D 200/3 (FOFO) Cast. Int. - ASA A2-5" / A2-6"	200	75	31	29	135
Placa Universal Rohm D 160/3 (AÇO) Cast. Rev. - ASA A2-5"	160	68	21	30	119
Placa Universal Rohm D 200/3 (AÇO) Cast. Rev. - ASA A2-5" / A2-6"	200	78	31	45	154
Placa Universal Bison D 160/3 (AÇO) Cast. Rev. - ASA A2-5"	160	68	21	30	119
Placa Universal Bison D 200/3 (AÇO) Cast. Rev. - ASA A2-5"	200	78	31	45	154
Placa Universal Bison D 200/3 (AÇO) Cast. Rev. - ASA A2-6"	200	78	19	45	142

## Layout de trabalho - Centur 35 (dimensões em mm)

### Porta-ferramentas de troca rápida

Torneamento externo

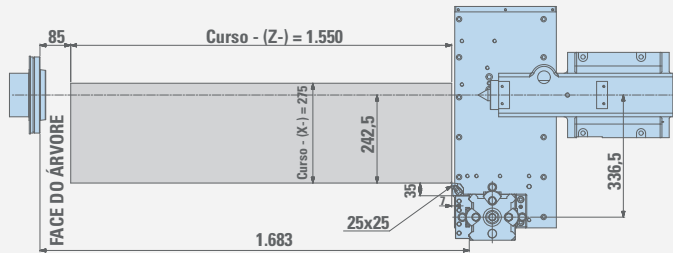

Torneamento interno

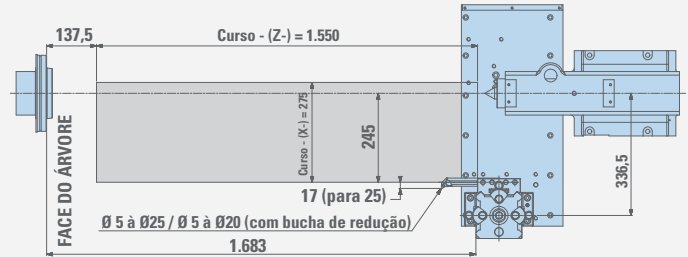

### Torre elétrica 8 posições eixo horizontal - disco padrão ROMI

Torneamento externo

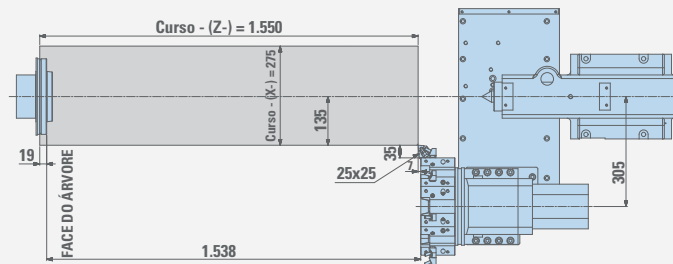

Torneamento interno

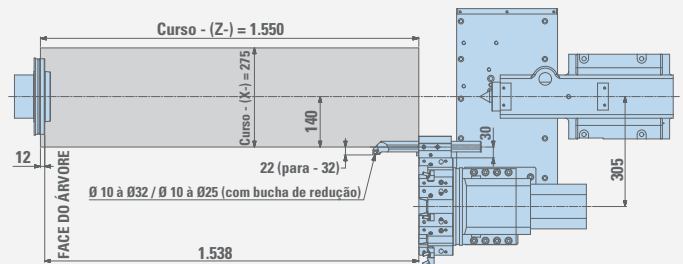

### Porta-ferramentas traseiro

Torneamento externo

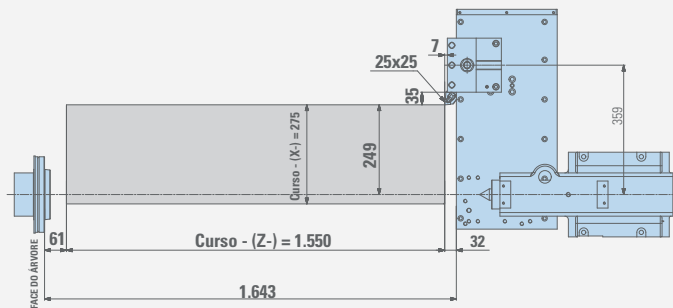

Torneamento interno

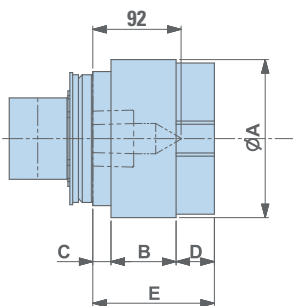
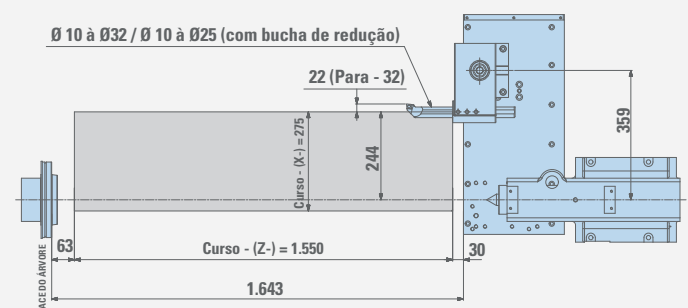

Modelos	ØA	B	C	D	E
Placa Automática Autoblock BH-M/D 210 - ASA A2-6"	210	92	12	43	147
Placa Automática Autoblock BH-M/D 250 - ASA A2-6"	254	105	19	49	173
Placa Automática Autoblock BH-M/D 250 - ASA A2-8"	254	105	14	49	168
Placa Automática Autoblock BH-M/D 315 - ASA A2-8"	315	111	25	54	190
Placa Universal Rohm D 250/4 (FOFO) Cast. Int. - ASA A2-6"	250	85	34	40	159
Placa Universal Rohm D 315/4 (FOFO) Cast. Int. - ASA A2-6"	315	95	31	50	176
Placa Universal Rohm D 315/4 (FOFO) Cast. Int. - ASA A2-8"	315	95	38	50	183
Placa Universal Rohm D 400/4 (FOFO) Cast. Int. - ASA A2-8"	400	105	28	50	183
Placa Universal Bison D 200/3 (AÇO) Cast. Rev. - ASA A2-6"	200	78	24	45	147
Placa Universal Bison D 250/3 (AÇO) Cast. Rev. - ASA A2-6"	250	89	24	53	166
Placa Universal Bison D 250/3 (AÇO) Cast. Rev. - ASA A2-8"	250	89	30	53	172



## Layout de trabalho - Centur 40 (dimensões em mm)

### Porta-ferramentas de troca rápida

Torneamento externo

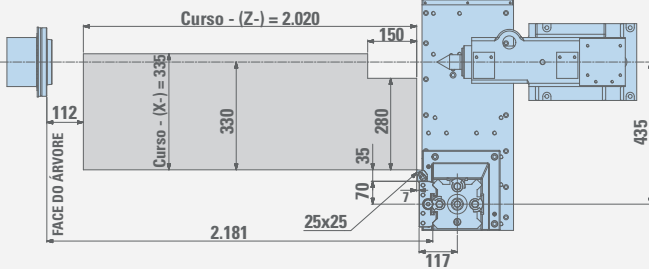

Torneamento interno

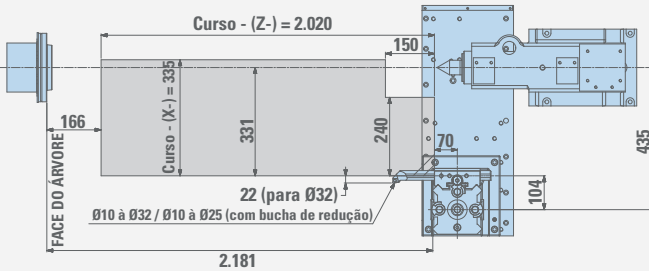

Torneamento frontal

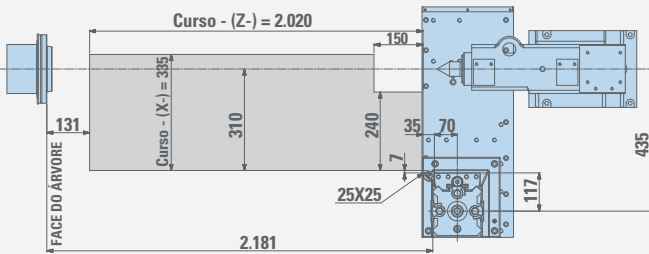

### Torre elétrica 8 posições eixo horizontal - disco padrão Romi

Torneamento externo

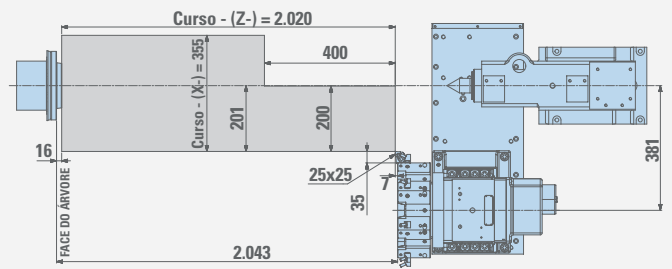

Torneamento interno

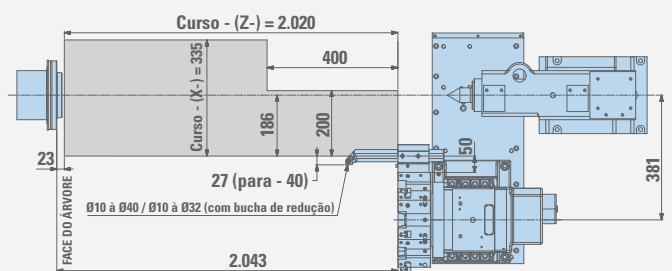

Torneamento frontal

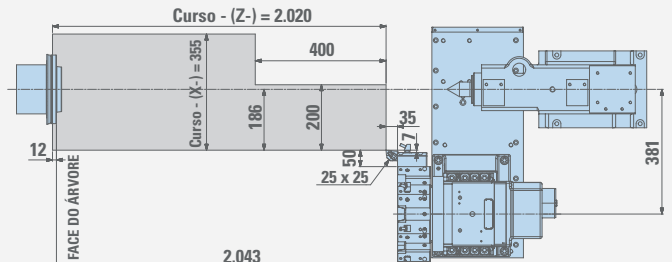

### Torre elétrica 8 posições eixo horizontal - disco VDI-40

Torneamento externo

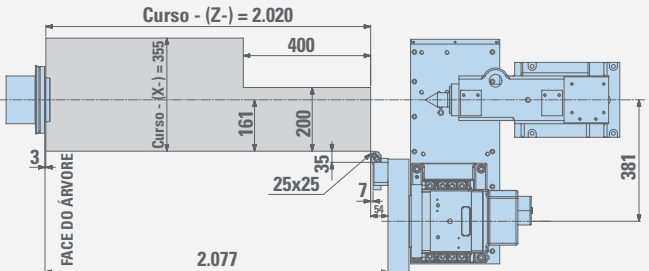

Torneamento frontal

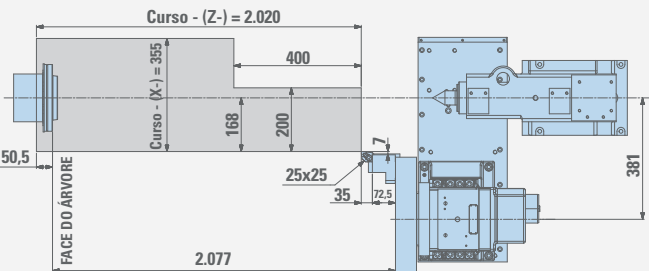

Torneamento interno

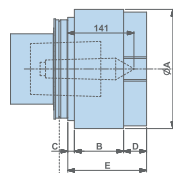
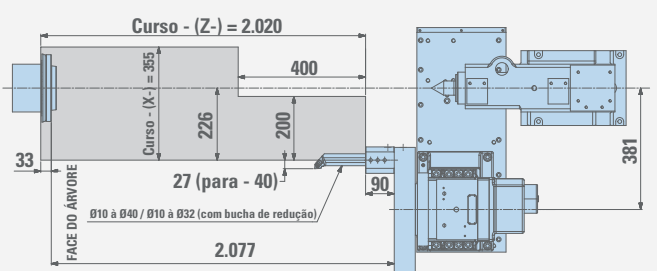

Modelos	ØA	B	C	D	E
Placa Automática Autoblock BH-M/D 250 - ASA A2-8"	254	105	14	49	168
Placa Automática Autoblock BH-M/D 315 - ASA A2-8"	315	111	25	54	190
Placa Universal Bison D 315/4 (FOFO) Cast. Rev. - ASA A2-8"	315	95	38	61	194
Placa Universal Bison D 400/4 (FOFO) Cast. Rev. - ASA A2-8"	400	105	28	72	205
Placa Universal Bison D 500/4 (FOFO) Cast. Rev. - ASA A2-8"	500	120	23	95	238
Placa Universal Bison D 250/3 (AÇO) Cast. Rev. - ASA A2-8"	250	89	30	53	172
Placa Universal Bison D 315/3 (AÇO) Cast. Rev. - ASA A2-8"	315	100	25	57	182

**Torre elétrica 8 posições eixo horizontal - disco VDI-40 para ferramenta acionada**

Torneamento externo

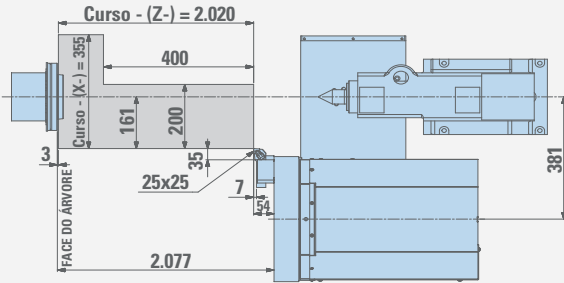

Torneamento interno

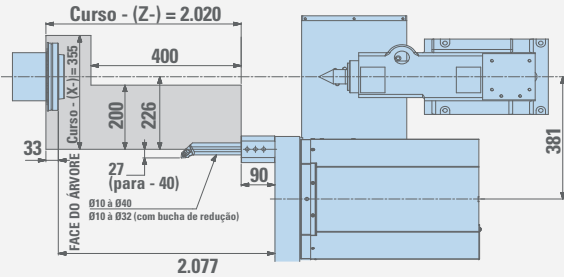

Torneamento frontal

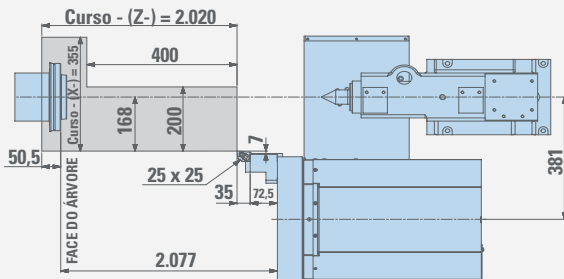

Usinagem com ferramenta acionada axial

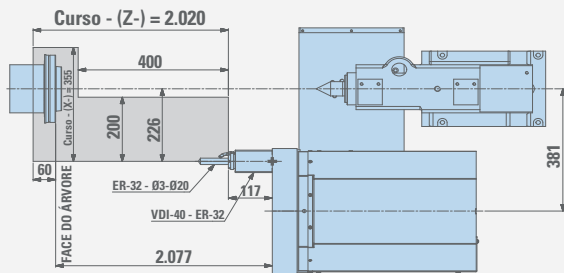

Usinagem com ferramenta acionada radial

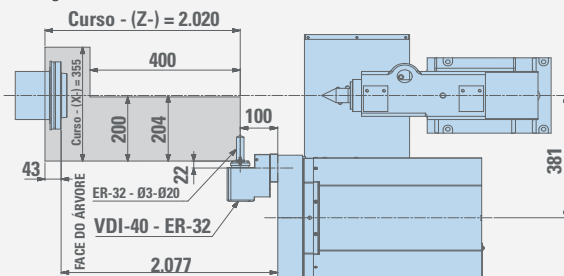

**Porta-ferramentas traseiro**

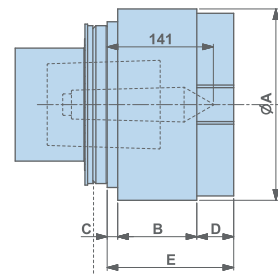
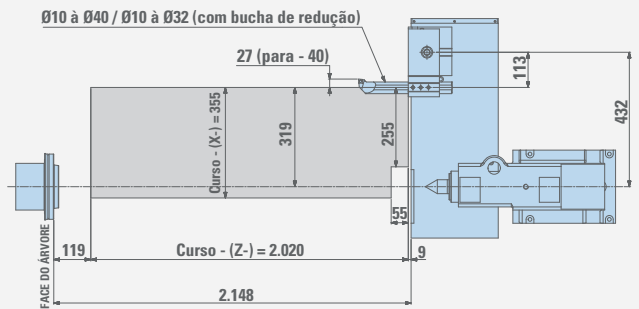
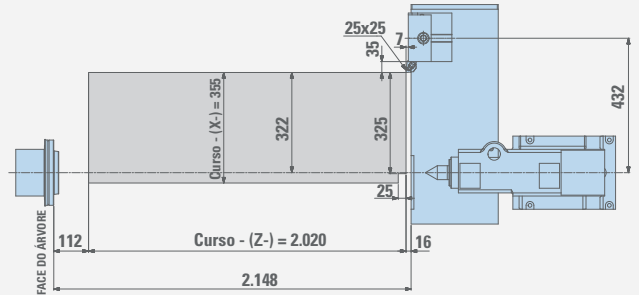

Modelos	ØA	B	C	D	E
Placa Automática Autoblock BH-M/D 250 - ASA A2-8"	254	105	14	49	168
Placa Automática Autoblock BH-M/D 315 - ASA A2-8"	315	111	25	54	190
Placa Universal Bison D 315/4 (FOFO) Cast. Rev. - ASA A2-8"	315	95	38	61	194
Placa Universal Bison D 400/4 (FOFO) Cast. Rev. - ASA A2-8"	400	105	28	72	205
Placa Universal Bison D 500/4 (FOFO) Cast. Rev. - ASA A2-8"	500	120	23	95	238
Placa Universal Bison D 250/3 (AÇO) Cast. Rev. - ASA A2-8"	250	89	30	53	172
Placa Universal Bison D 315/3 (AÇO) Cast. Rev. - ASA A2-8"	315	100	25	57	182

# Layout de trabalho - Centur 40 (dimensões em mm)

## Torre elétrica 4 posições eixo vertical

Torneamento externo

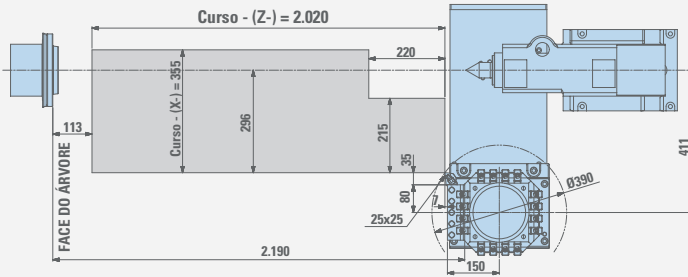

Torneamento externo

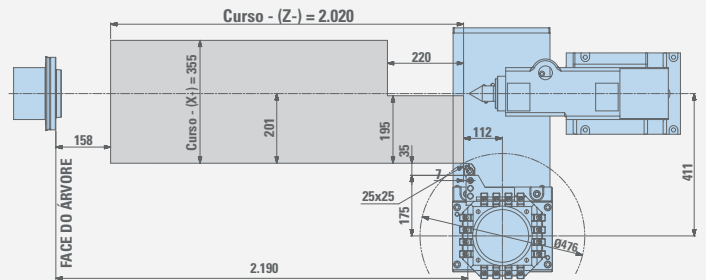

Torneamento interno

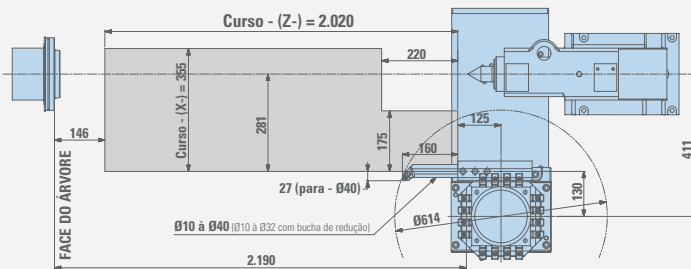

Torneamento frontal

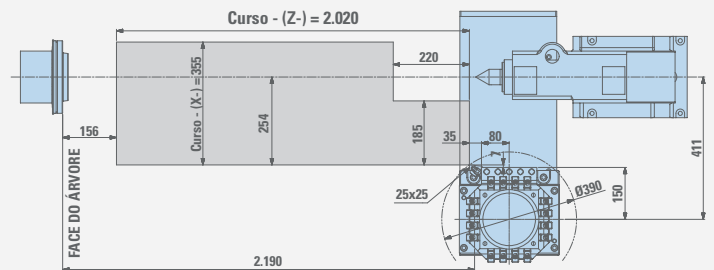

Torneamento externo - suporte duplo

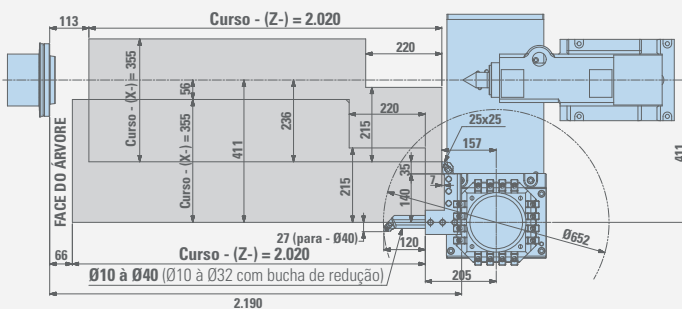

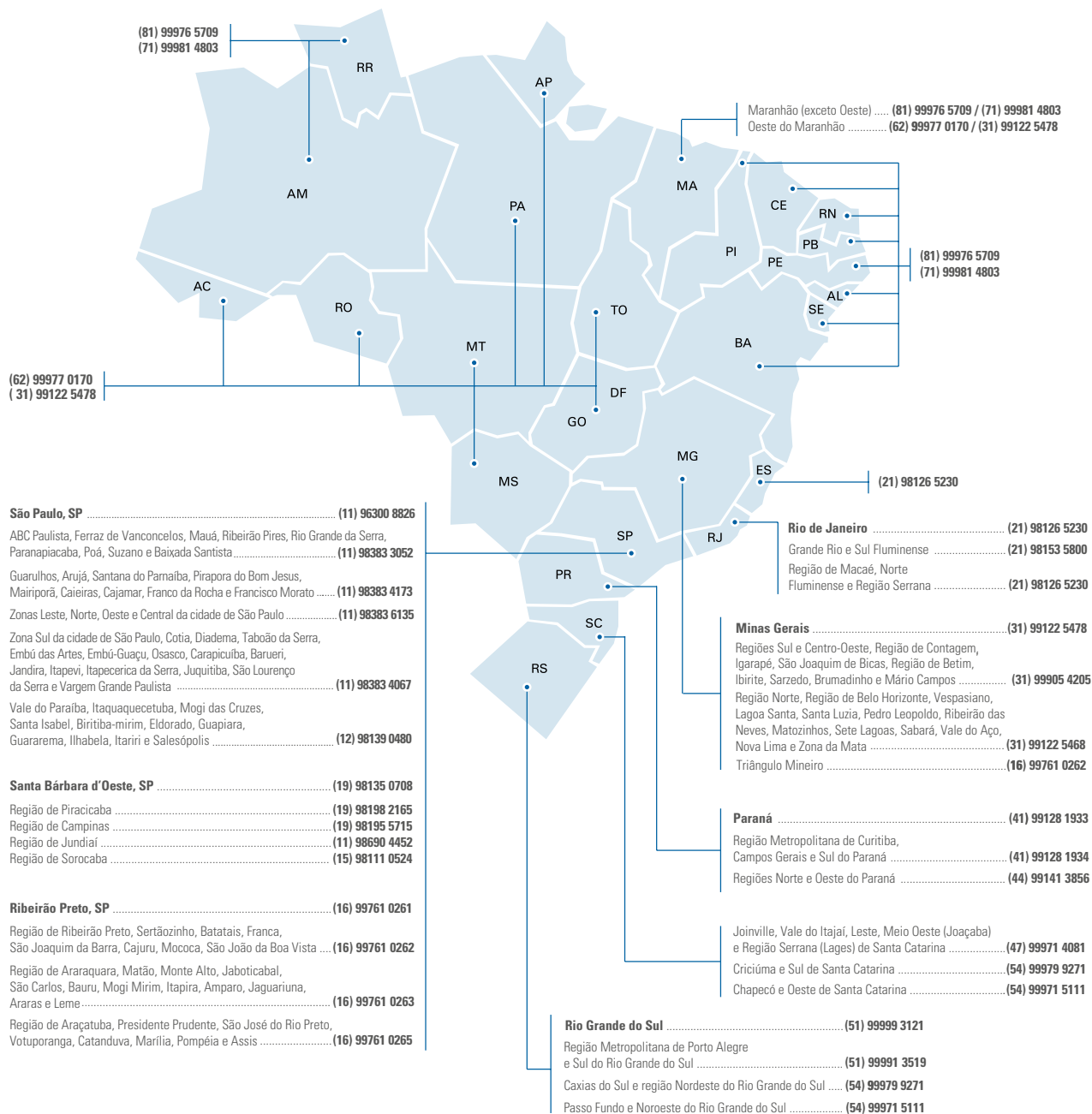

# ROMI

WWW.ROMI.COM

MAQFER@ROMI.COM

### ROMI S.A.

Rod. SP 304, km 141,5  
Santa Bárbara d'Oeste/SP  
13459-057 - Brasil  
(19) 3455 9735  
maqfer@romi.com

### ROMI América Latina

(19) 3455 9642  
export-mf@romi.com

### Burkhardt+Weber

Fertigungssysteme GmbH  
Tel +49 7121 315-0  
info@burkhardt-weber.de  
www.burkhardt-weber.de

### ROMI BW Machine Tools, Ltd

Tel +1 (859) 647 7566  
sales-usa@romi.com  
www.romiusa.com

### Burkhardt+Weber Shanghai

+86 21 6100-5568  
info@cn.burkhardt-weber.net

### ROMI Europa GmbH

Tel +49 7121 315-604  
info-eu@romi.com  
www.romi-europa.de

### ROMI France SAS

Tel +33 4 37 25 60 70  
infos@romifrance.fr  
www.romifrance.fr

### ROMI Machines UK Limited

Tel +44 1788 544221  
sales@romiuk.com  
www.romiuk.com

### ROMI Maquinas España

Tel +34 93 719 4926  
info@romi.es  
www.romi.es

### ROMI en México

Tel +521 55 9154 5851  
ventasmx@romi.com  
www.romimexico.com

### ROMI Itália Srl

Tel +39 0523 778 956  
direzioe@romi.com  
www.romitalia.it



ISO 9001:2015  
Certificate No. 31120



ISO 14001:2015  
Certificate No. 70671

