

ALTA PRODUTIVIDADE • ROBUSTEZ • PRECISÃO • TECNOLOGIA

TORNOS CNC

# LINHA ROMI CENTUR

NOVA GERAÇÃO



[www.romi.com](http://www.romi.com)





MUITO MAIS  
PRODUTIVIDADE  
E LUCRATIVIDADE  
PARA O SEU  
NEGÓCIO!

*No constante processo de transformação da indústria, é crucial possuir **diferenciais que tornem os seus produtos superiores aos oferecidos pelos concorrentes.***

*Neste contexto, a inserção de novas tecnologias no seu processo produtivo, principalmente por meio de **máquinas-ferramenta mais modernas, rápidas e precisas, eleva o desempenho da sua produção.***

*Você obtém maior qualidade, produtividade, eficiência e o melhor: **lucros superiores aos já alcançados no seu negócio!***

Com mais de 90 anos de história e atuação global, preservamos os valores que tornaram nossos produtos reconhecidos mundialmente. **Oferecemos as máquinas-ferramenta com melhor custo-benefício do mercado.** Nosso comprometimento no desenvolvimento constante de novas soluções e dedicação à inovação resultam em equipamentos robustos, de alta tecnologia e qualidade.

**Garantimos suporte total em todos os estágios da compra** através da nossa equipe de vendas e engenharia de vendas, financeiro, treinamento, assistência técnica especializada e peças de reposição. **Oferecemos suporte técnico à distância - fácil, rápido e gratuito** - seja para sanar dúvidas de programação e operação ou apresentar soluções com relação à manutenção dos equipamentos.

Ter uma máquina-ferramenta ROMI é ter a certeza de **contar com um equipamento de última geração produzindo no presente e no futuro.** E no futuro, quando você precisar substituí-la por uma outra ROMI mais moderna, verá que fez um grande negócio: o seu equipamento é altamente valorizado no mercado.

Na ROMI, você recebe uma solução completa, muito mais que apenas um equipamento: **você tem a segurança e a tranquilidade de contar com o fabricante em todos os momentos, sempre que precisar.** Conte conosco para encontrar uma solução adequada para suas necessidades. **Nosso objetivo principal é tornar o seu negócio ainda mais produtivo e rentável.**



Sala Ultralimpa



Engenharia de Desenvolvimento



Sistema de Manufatura Flexível



Assistência Técnica



Treinamento



Peças de Reposição

# LINHA ROMI CENTUR

NOVA GERAÇÃO

Flexibilidade e alta produtividade para variados tipos de usinagem.





Os Tornos CNC da **Linha Centur - Nova Geração** oferecem grande versatilidade para usinagem de diferentes tipos de peças, com ótimos níveis de potência, rapidez de movimentos e precisão de usinagem. Com estrutura robusta, de alta rigidez e alta estabilidade, proporciona excelente desempenho nas mais variadas condições de usinagem.



### ROMI CENTUR 30

<b>Cabeçote</b>	A2-5" - 4.000 rpm A2-6" - 3.000 rpm
<b>Motor Principal</b>	12,5 cv / 9 kW
<b>CNC</b>	CNC Siemens Sinumerik 828D



### ROMI CENTUR 35

<b>Cabeçote</b>	A2-6" - 3.000 rpm A2-8" - 2.200 rpm
<b>Motor Principal</b>	15 cv / 11 kW
<b>CNC</b>	CNC Siemens Sinumerik 828D



### ROMI CENTUR 40

<b>Cabeçote</b>	A2-8" - 1.800 rpm
<b>Motor Principal</b>	24,7 cv / 18,2 kW
<b>CNC</b>	CNC Siemens Sinumerik 828D



# ESTRUTURA

## ROBUSTEZ E TECNOLOGIA

Os tornos da Linha Centur - Nova Geração possuem barramento de estrutura robusta, apoiado em colunas de ferro fundido, com nervuramentos internos, para absorção de vibrações durante as mais variadas condições de usinagem. As guias planas e prismáticas, temperadas por indução e retificadas, asseguram alta durabilidade, e constituem um sistema auto-ajustável, garantindo contato permanente da mesa sobre o barramento.

Estas características oferecem rigidez, estabilidade e precisão da máquina em operações a plena potência.

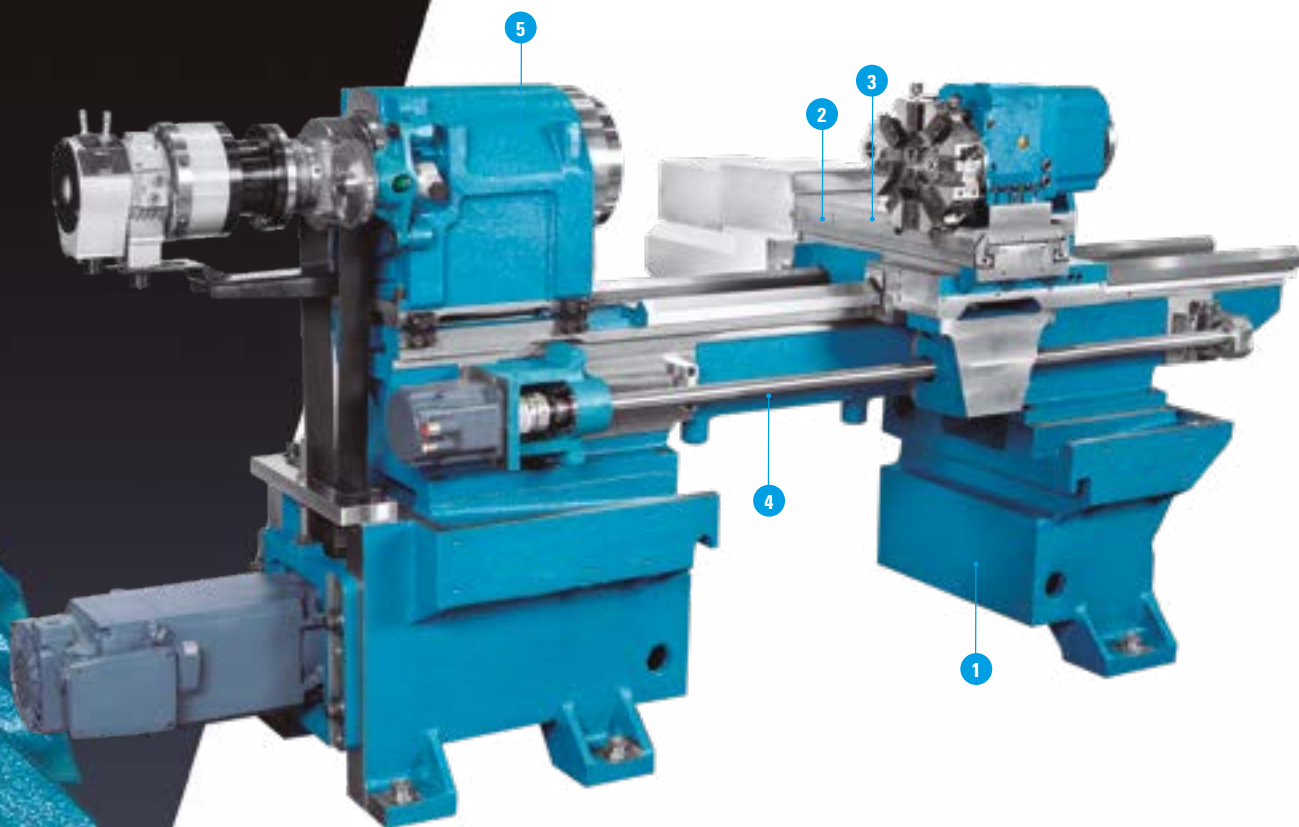

**1** Barramento em ferro fundido nervurado, apoiado sobre colunas, formando conjunto que garante rigidez e estabilidade dimensional a máquina, suportando seus principais conjuntos.

**2** Carro transversal apoiado sobre **guias posições de aço, temperadas e retificadas**, com aplicação de "TURCITE", permitindo grandes acelerações e velocidades, formando um conjunto de alta rigidez e excelente precisão geométrica.

**3** Avanços rápidos longitudinal (eixo Z) e transversal (eixo X) de 10.000 mm/min para Centur 30 e Centur 35, e 8.000 mm/min para Centur 40.

**4** Fusos de deslocamentos em "X" e "Z" de precisão, temperados e retificados, montados sobre mancais com rolamentos de contato angular e **diretamente acoplados** aos servo motores.

**5** Cabeçote tipo cartucho com eixo-árvore montado sobre rolamentos de precisão, com lubrificação permanente e com variação contínua de velocidades, acionado por motor AC através de polias e correia micro "V", com refrigeração forçada a ar.

# CABEÇOTE

Estrutura robusta que incorpora o cartucho. Possui eixo-árvore apoiado em rolamentos de precisão, com alta capacidade de carga, oferecendo rigidez e grande absorção de vibrações sob as mais severas condições de corte, permitindo usinar peças com excelente precisão geométrica. É acionado por motor AC através de polias e correia micro-V, que oferece alto torque e variação contínua de velocidades.







## ▲ PLACAS

Os tornos CNC da Linha Centur - Nova Geração podem ser configurados com diversos tipos de placa (\*):

- Placa universal de 3 castanhas
- Placa hidráulica de 3 castanhas
- Placa 4 castanhas independentes

(\*): opcionais de escolha obrigatória, com disponibilidade de acordo com o modelo da máquina.

## Porta-ferramentas e torres (opcionais)\*

- Porta-ferramentas Gang tools (Centur 30)
- Porta-ferramentas Traseiro (Centur 30/35/40)
- Porta-ferramentas Trocas Rápida 2 ou 3 Faces (Centur 30)
- Torre Manual Quadrada (Centur 30)
- Porta-ferramentas Trocas Rápida 3 Faces (Centur 35/40)
- Torre Elétrica Horizontal 8 Pos Diplomatic (Centur 35)
- Torre Elétrica Horizontal 8 Pos Sauter (Centur 40)
- Torre Elétrica Vertical 4 Pos Diplomatic (Centur 40)
- Torre Elétrica Horizontal 8 Pos com Ferr. Acionada Sauter (Centur 40)



◀ Torre elétrica de 8 posições de eixo horizontal (opcional)

Porta-ferramentas gang tools (opcional) ▶

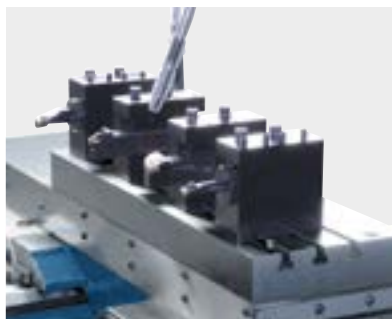

◀ Porta-ferramentas de troca rápida (opcional)

\* disponibilidade de acordo com o modelo da máquina.



# TORRES PORTA-FERRAMENTA

ALTO DESEMPENHO E PRECISÃO

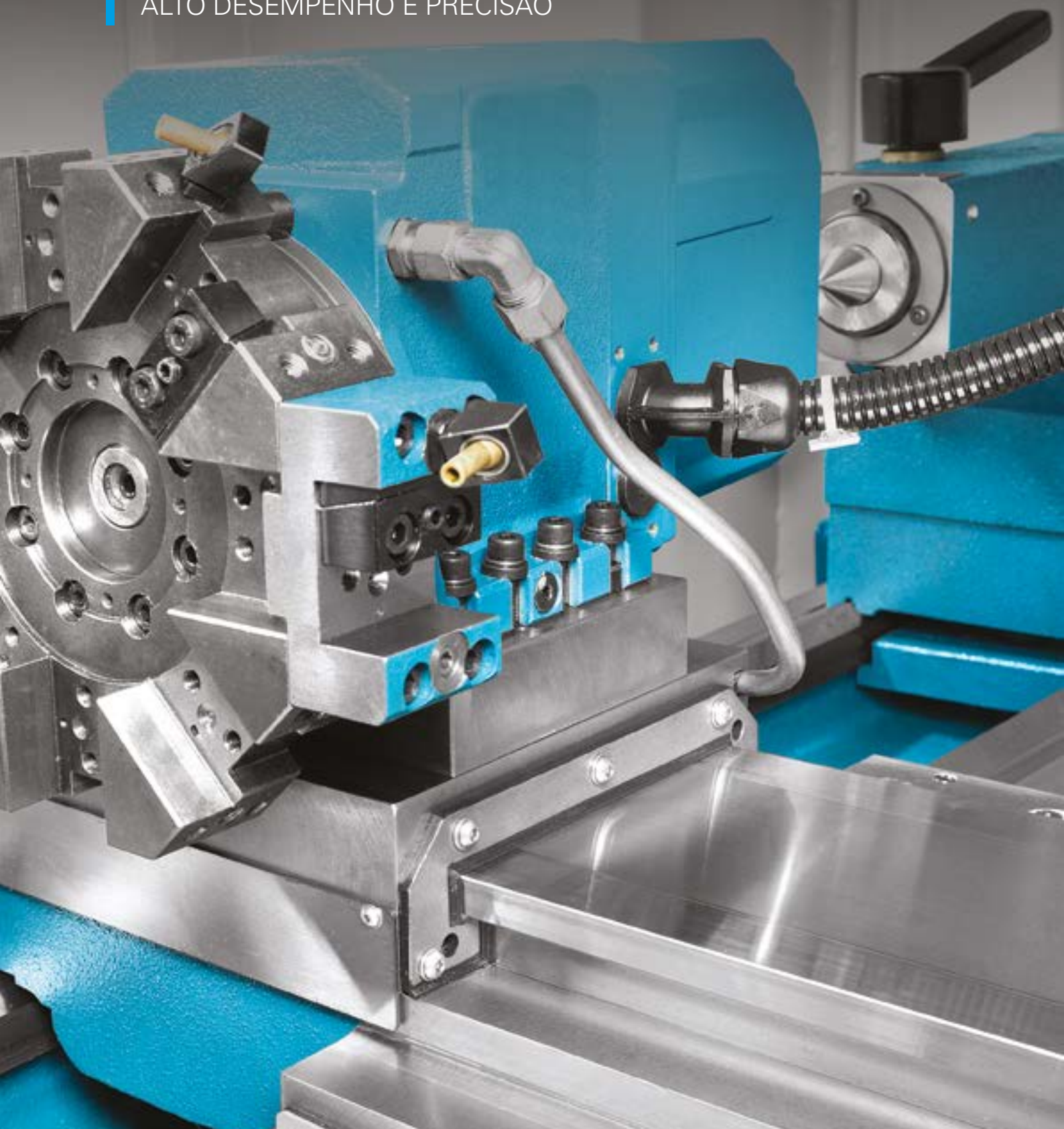

# CABEÇOTE MÓVEL

A Linha Centur - Nova Geração é equipada com cabeçote móvel de acionamento manual da manga (*standard*).

São posicionados manualmente (*standard*) ou através de dispositivo de arraste pela mesa (*opcional*).

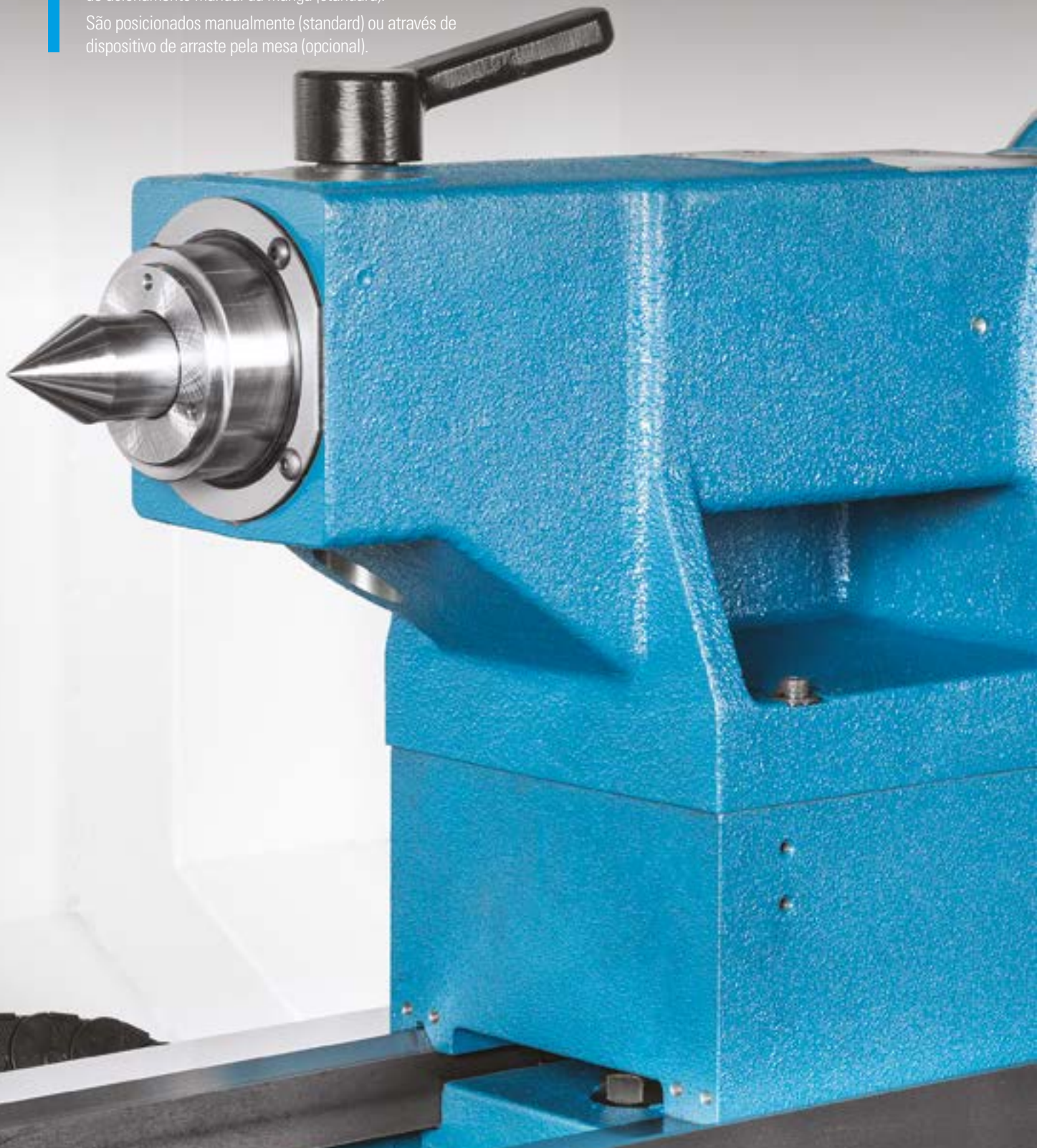



◀ Cabeçote móvel manual (standard)



◀ Cabeçote móvel hidráulico (opcional)

## LUNETAS

Para suportar peças longas, como eixos, tubos, etc, os tornos da Linha Centur - Nova Geração podem ser equipados com diferentes tipos de lunetas (opcionais), assegurando um perfeito apoio para as peças a serem usinadas.



▲ **Luneta fixa aberta**  
(Centur 30 / 35)



▲ **Luneta fixa fechada**  
(Centur 30 / 35 / 40)



▲ **Luneta acompanhadora**  
(Centur 30 / 35)

# CNC

## TECNOLOGIA, PERFORMANCE E CONFIABILIDADE

### CNC Siemens Sinumerik 828D

Possui monitor LCD colorido de 15" Touch Screen, telas no idioma português, interfaces de comunicação: porta USB e interface para rede Ethernet, oferecendo ao usuário flexibilidade para carregamento de programas e parâmetros.

Oferece excelentes recursos de criação e edição de programas de usinagem, como ciclos enlatados para torneamento e furação, funções de interpolação linear e circular, funções de abertura de roscas, funções de referência, sistemas de coordenadas, 256 pares de corretores de ferramentas, gerenciador de vida de ferramenta, 3 Mbytes de memória, edição em background e excelentes recursos para simulação de usinagem 2D. Além disso, disponibiliza o sistema conversacional ProgramGuide, que permite gerar programas de usinagem de forma fácil e rápida, através de recursos gráficos, sem a necessidade de códigos ISO.



## KIT MULTIPLIC

Permite operar a máquina em modo manual através das manivelas eletrônicas e também em modo automático (*joystick* e *cycle start*).

O operador pode usar peças como em um torno mecânico através das manivelas eletrônicas e do *joystick* do carro de comando.

Ele pode também, preencher os campos na tela do CNC, informando velocidade, avanços, profundidade de corte, coordenadas e ângulos, e executar a usinagem acionando a tecla *cycle start*.





Especificações técnicas		Centur 30		Centur 35		Centur 40	
<b>Capacidade</b>							
Altura de pontas	mm	240		290		340	
Distância entre pontas	m	1.000		1.500		2.000	
Diâmetro adm. sobre o barramento	mm	470		570		670	
Diâmetro adm. sobre o carro transversal	mm	200		255		345	
Diâmetro adm. sobre as asas da mesa	mm	430		510		600	
Curso transversal do carro (eixo X)	mm	220		280		360	
Curso longitudinal do carro (eixo Z)	mm	1.065		1.555		2.025	
<b>Barramento</b>							
Largura	mm	305		380		380	
Altura	mm	290		290		290	
<b>Cabeçote</b>							
Nariz do eixo-árvore	ASA	A2-5"	A2-6"	A2-6"	A2-8"	A2-8"	
Diâmetro do furo do eixo-árvore	mm	53	65	65	80	104	
Sistema de transmissão		Direct drive		Direct drive		Direct drive	
Faixa de velocidades	rpm	4 a 4.000	3 a 3.000	3 a 3.000	2 a 2.200	1 a 1.800	
<b>Avanços</b>							
Avanço rápido longitudinal (eixo Z)	m/min	10		10		8	
Avanço rápido transversal (eixo X)	m/min	10		10		8	
<b>Cabeçote móvel manual</b>							
Posicionamento do corpo		Manual (std) Arraste pela mesa (opc)		Manual (std) Arraste pela Mesa (opc)		Arraste pela mesa (Std)	
Acionamento da manga		Manual (standard) ou Hidráulico (opcional)		Manual (standard) ou Hidráulico (opcional)		Manual (standard) ou Hidráulico (opcional)	
Curso máximo da manga	mm	120		130		180	
Diâmetro da manga	mm	60		80		100	
Sede interna da manga	CM	4		4		5	
<b>Potência instalada</b>							
Motor principal ca (regime S6 - 40%)	cv/kW	12,5 / 9		15 / 11		24,7 / 18,2	
Potência total instalada	kVA	20		20		25	
<b>Dimensões e Peso (*)</b>							
Área ocupada	m	2,91 x 1,24		3,65 x 1,49		4,84 x 1,57	
Peso líquido aproximado	kg	2.600		3.550		4.300	



Especificações técnicas			Centur 30	Centur 35	Centur 40
<b>Porta-ferramentas de troca rápida (opcional)</b>					
Faces de fixação			2 ou 3	3	3
Secção do cabo da ferramenta:	Quadrado	mm	25 x 25	25 x 25	25 x 25
	Redondo	mm	Ø 25	Ø 25	Ø 32
<b>Porta-ferramentas traseiro (opcional)</b>					
Secção do cabo da ferramenta:	Quadrado	mm	20 x 20	25 x 25	25 x 25
	Redondo	mm	Ø 25	Ø 32	Ø 40
<b>Porta-ferramentas gang tools (opcional)</b>					
Secção do cabo da ferramenta:	Quadrado	mm	20 x 20	-	-
	Redondo	mm	Ø 25	-	-
<b>Porta-ferramentas PARAT*</b>					
Secção do cabo da ferramenta:	Quadrado	mm	25 x 25	25 x 25	25 x 25
	Redondo	mm	Ø 25	Ø 25	Ø 40
<b>Torre manual quadrada com indexação em 8 posições (opcional)</b>					
Secção do cabo da ferramenta:	Quadrado	mm	25 x 25	-	-
	Redondo	mm	Ø 25	-	-
<b>Torre elétrica 4 posições eixo vertical (opcional)</b>					
Número de posições / ferramentas		un	-	-	4
Secção do cabo da ferramenta:	Quadrado	mm	-	-	25 x 25
	Redondo	mm	-	-	Ø 40
<b>Torre elétrica 8 posições eixo horizontal</b>					
Sistema de fixação do suporte de ferramenta			Disco Romi	Disco Romi ou VDI-30	Disco Romi ou VDI-40
Número de posições / ferramentas		un	8	8	8
Secção do cabo da ferramenta:	Quadrado	mm	25 x 25	25 x 25	25 x 25
	Redondo	mm	Ø 25	Ø 32	Ø 40
<b>Torre elétrica 8 posições eixo horizontal para ferramenta acionada (opcional)</b>					
Sistema de fixação do suporte de ferramenta			-	-	Disco VDI - 40
Número de posições / ferramentas		un	-	-	8
Secção do cabo da ferramenta:	Quadrado	mm	-	-	25 x 25
	Redondo	mm	-	-	Ø 40
Suporte para ferramentas acionadas (axial)		DIN 6499	-	-	ER - 32 (Ø 3 a Ø 20 mm)
Faixa de velocidades para ferramenta acionada		rpm	-	-	3 a 3.400

## Capacidades - dimensões em mm

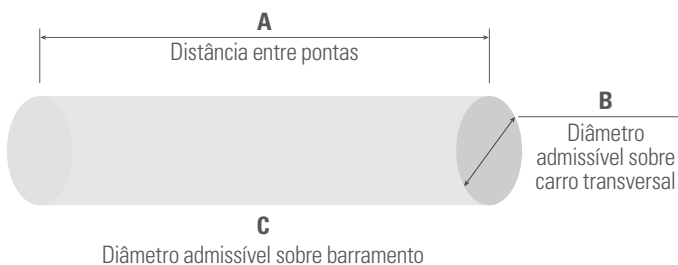

	A	B	C
<b>CENTUR 30</b>	1.000 mm	Ø 200 mm	Ø 470 mm
<b>CENTUR 35</b>	1.500 mm	Ø 255 mm	Ø 570 mm
<b>CENTUR 40</b>	2.000 mm	Ø 345 mm	Ø 670 mm

## Gráficos de Potência

### Centur 30

Cabeçote ASA A2-5" - 4.000 rpm

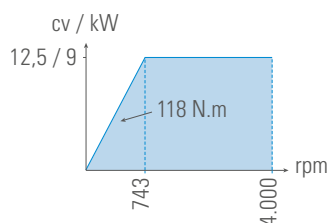

Cabeçote ASA A2-6" - 3.000 rpm

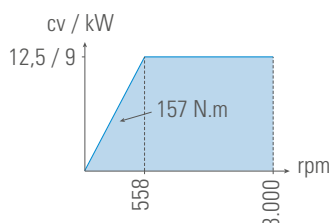

### Centur 35

Cabeçote ASA A2-6" - 3.000 rpm

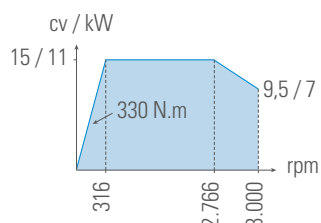

Cabeçote ASA A2-8" - 2.200 rpm

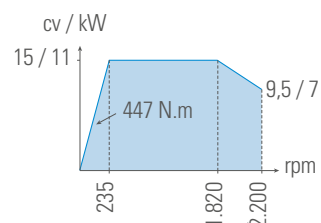

### Centur 40

Cabeçote ASA A2-8" - 1.800 rpm

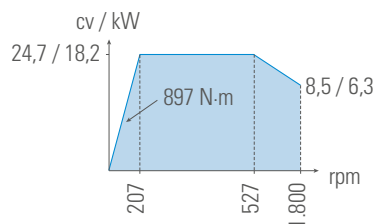

Regime intermitente S6 - 40%

Os gráficos não estão em escala

## Dimensões das Máquinas - dimensões em mm

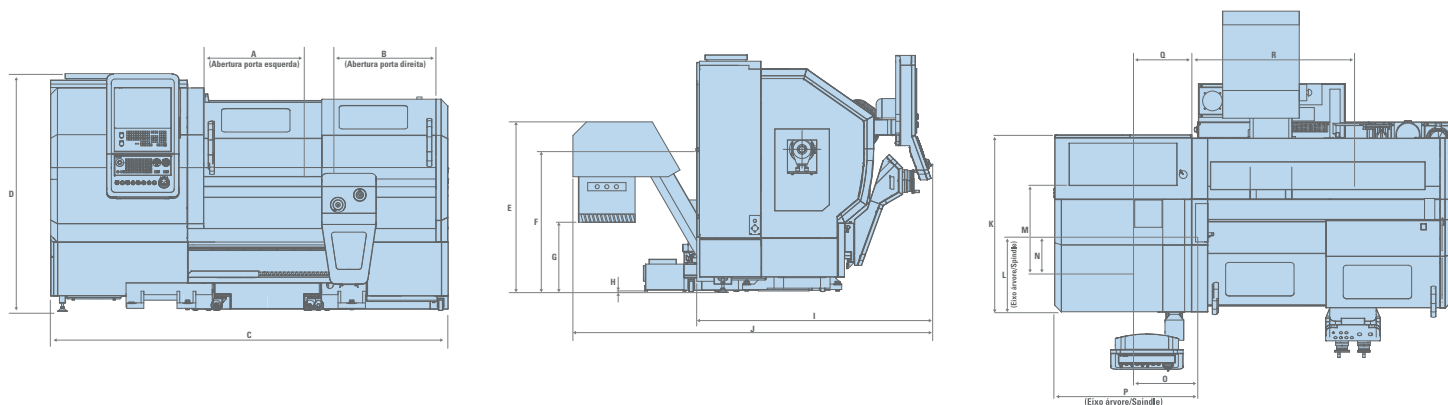

		A	B	C	C1	C2	D	E	F	G	H	I	J	K	L	M	N	O	P	Q	R
<b>ROMI CENTUR 30</b>	mm	760	745	2.907	-	-	1.737	1.248	1.046	513	17,5	1.726	2.632	1.293	524	665	260	490	1.082	410	1.200
<b>ROMI CENTUR 35</b>	mm	1.485	1.520	3.645	-	-	1.736	1.500	1.288	765	20	1.935	2.880	1.490	654	-	-	-	-	-	-
<b>ROMI CENTUR 40</b>	mm	2.000	2.005	4.833	5.145	5.690	1.736	1.824	1.613	1.090	20	2.010	2.205	1.570	760	-	-	-	-	-	-

C1 - Largura até o tanque

C2 - Largura até o transportador

Obs: Centur 30 e 35 equipados com transportador de cavacos transversal (opcional) e Centur 40 equipado com transportador de cavacos longitudinal (opcional)



## Equipamentos Standard

- Cabeçote com cartucho disponível nas seguintes versões, de acordo com a configuração da máquina:
  - Eixo-Árvore ASA A2-5", com furo de Ø53mm (Ø2.09"), com faixa de velocidade de 4 a 4.000 rpm (**CENTUR 30**)
  - Eixo-Árvore ASA A2-6", com furo de Ø65mm (Ø2.56"), com faixa de velocidade de 3 a 3.000 rpm (**CENTUR 30 E 35**)
  - Eixo-Árvore ASA A2-8", com furo de Ø80mm (Ø3.15"), com faixa de velocidade de 2 a 2.200 rpm (**CENTUR 35**)
  - Eixo-Árvore ASA A2-8", com furo de Ø104mm (Ø4.09"), com faixa de velocidade de 1 a 1.800 rpm ou 2 a 2.500 rpm (**CENTUR 40**)
- Cabeçote móvel de posicionamento manual e acionamento manual da manga (com ponta seca)
- Comando Numérico Computadorizado (CNC) Siemens Sinumerik 828D PPU 290.4 (SW PPU 24X – CF Card), com monitor touchscreen LED de 15"
- Cobertura completa contra cavacos e respingos, incluindo cobertura sobre o cabeçote móvel e trava elétrica de segurança.
- Jogo de parafusos e porcas de nivelamento
- Jogo de chaves principais para operação da máquina.
- Documentação completa do produto Romi em mídia eletrônica.
- Luminária LED.
- Manivela eletrônica (para máquinas sem acessório "Kit Multiplic").
- Painel elétrico com climatização centrífuga e pressão positiva.
- Pintura standard: Esmalte Epoxy Texturizado Azul Munsell 10B-3/4 e Tinta Epoxy Texturizada Cinza RAL 7035.
- Sistema de lubrificação automática centralizada, com filtro de linha e sensor de nível de óleo.
- Sistema de refrigeração com reservatório e motobomba.
- Torre elétrica de eixo horizontal (tam 63) de 8 posições, com disco standard Romi, secção 25 x 25 mm com 1 (um) suporte para faceamento secção 25 x 25 mm, 2 (dois) suportes para interno Ø 25 mm, 5 (cinco) buchas de redução Ø 8,10,12,16 e 20 mm e 1 (uma) bucha CM-1. (**CENTUR 30**)

## Equipamentos opcionais

- Transportador de cavacos longitudinal de esteira articulada metálica (TCE) – indicado para cavacos espiralados curtos, geralmente aços. Disponível com 1000mm entre pontas (**CENTUR 30**), 1500mm entre pontas (**CENTUR 35**) e 2000mm entre pontas (**CENTUR 40**)
- Bandeja coletora de cavacos. Disponível com 1000mm entre pontas (**CENTUR 30**), 1500mm entre pontas (**CENTUR 35**) e 2000mm entre pontas (**CENTUR 40**)
- Bomba de refrigeração (10 lpm @ 5 bar, 1,5 kW / 2 cv)
- Bomba de refrigeração (10 lpm @ 7 bar, 1,5 kW / 2 cv)
- Placa hidráulica Ø 165 mm ou Ø 210 mm, serrilhado 1,5 x 60 mm - A2-5" (**CENTUR 30**)
- Placa hidráulica Ø 210 mm, serrilhado 1,5 x 60 mm - A2-6" (**CENTUR 30**)
- Placa Universal 3 castanhas Ø 160 mm ou Ø 200 mm, com castanhas inteiriças ou reversíveis (sobrepostas) – A2-5" (**CENTUR 30**)
- Placa Universal 3 castanhas Ø 200 mm, com castanhas inteiriças ou reversíveis (sobrepostas) – A2-6" (**CENTUR 30**)
- Placa hidráulica Ø 210 mm ou Ø 250 mm serrilhado 1,5 x 60 mm - A2-6" (**CENTUR 35**)
- Placa hidráulica Ø 250 mm serrilhado 1,5 x 60 mm - A2-8" (**CENTUR 35**)
- Placa Universal 3 castanhas Ø 200 mm ou Ø 250 mm, com castanhas reversíveis (sobrepostas) – A2-6" (**CENTUR 35**)
- Placa Universal 3 castanhas Ø 250 mm, com castanhas reversíveis (sobrepostas) – A2-8" (**CENTUR 35**)
- Placa hidráulica Ø 254 mm ou Ø 315 mm serrilhado 1,5 x 60 mm - A2-8" (**CENTUR 40**)
- Placa Universal 3 castanhas Ø 250 mm ou Ø 315 mm, com castanhas reversíveis (sobrepostas) – A2-8" (**CENTUR 40**)
- Ar Condicionado
- Auto desligamento
- Autotransformador
- Cabeçote móvel de acionamento hidráulico
- Elétrica básica
- Embalagem
- Interface para código M Externo
- Kit Multiplic
- Lâmpada Indicadora de Status
- Luneta Fixa Tipo U - D.50 a D.210 (**CENTUR 30**)
- Luneta Fixa Fechada - D.8 a D.152 (**CENTUR 30/35**)
- Luneta Fixa Aberta - D.8 a D.80 (**CENTUR 30/35**)
- Luneta Acompanhadora - D.12 a D.50 (**CENTUR 30**)
- Luneta Acompanhadora - D.15 a D.80 (**CENTUR 35**)
- Luneta Fixa Tipo U - D.30 a D.345 (**CENTUR 40**)
- Luneta Fixa Fechada - D.20 a D.255 (**CENTUR 40**)
- Manuais avulsos
- Opcionais de Software
- Pedal para acionamento da Placa
- Pedal para acionamento do Contra-ponto
- Pistola de lavagem
- Placa 4 Castanhas Independentes D250 ou D.315 p/ A2-6 e D.315 ou D.400 p/ A2-8 (**CENTUR 35**)
- Placa 4 Castanhas Independentes D315 ou D.400 ou D.500 p/ A2-8 (**CENTUR 40**)
- Ponto rotativo
- Porta-Ferramentas Gang tools (**CENTUR 30**)
- Porta-Ferramentas Traseiro (**CENTUR 30/35/40**)
- Porta-Ferramentas Trocas Rápida 2 ou 3 Faces (**CENTUR 30**)
- Torre Manual Quadrada (**CENTUR 30**)
- Porta-Ferramentas Trocas Rápida 3 Faces (**CENTUR 35/40**)
- Torre Elétrica Horizontal 8 Pos Diplomatic (**CENTUR 35**)
- Torre Elétrica Horizontal 8 Pos Sauter (**CENTUR 40**)
- Torre Elétrica Vertical 4 Pos Diplomatic (**CENTUR 40**)
- Torre Elétrica Horizontal 8 Pos Com Ferr. Acionada Sauter (**CENTUR 40**)
- Puxador mecânico de barras
- Separador de óleo / refrigerante
- Unidade Hidráulica

# CONTATOS

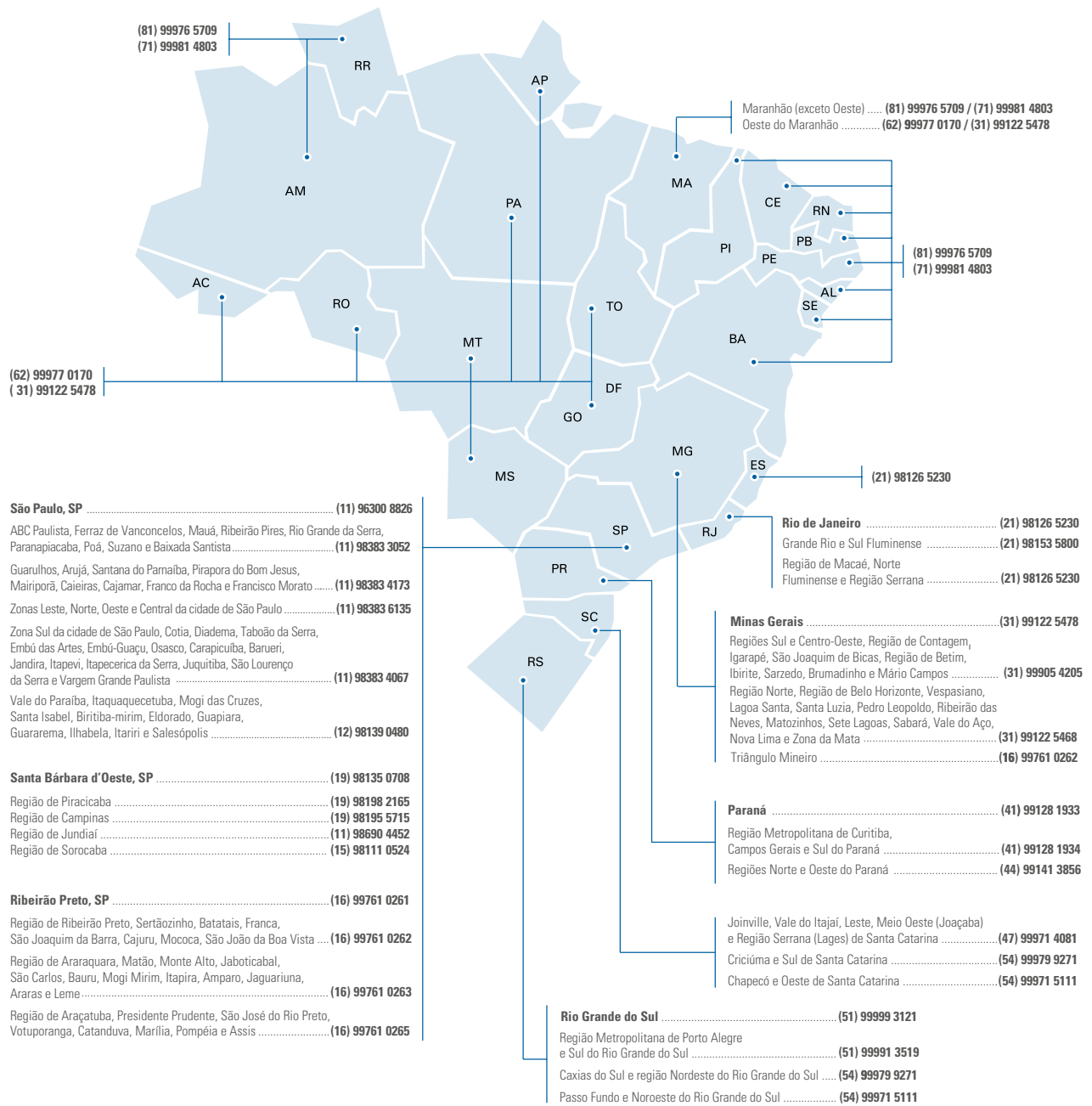

**ROMI**

WWW.ROMI.COM

MAQFER@ROMI.COM

**ROMI S.A.**

Rod. SP 304, km 141,5  
Santa Bárbara d'Oeste/SP  
13459-057 - Brasil  
(19) 3455 9735  
maqfer@romi.com

**ROMI América Latina**

(19) 3455 9642  
export-mf@romi.com

**Burkhardt+Weber**

**Fertigungssysteme GmbH**  
Tel +49 7121 315-0  
info@burkhardt-weber.de  
www.burkhardt-weber.de

**ROMI BW Machine**

**Tools, Ltd**  
Tel +1 (859) 647 7566  
sales-usa@romi.com  
www.romiusa.com

**Burkhardt+Weber Shanghai**

+86 21 6100-5568  
info@cn.burkhardt-weber.net

**ROMI Europa GmbH**

Tel +49 7121 315-604  
info-eu@romi.com  
www.romi-europa.de

**ROMI France SAS**

Tel +33 4 37 25 60 70  
infos@romifrance.fr  
www.romifrance.fr

**ROMI Machines UK Limited**

Tel +44 1788 544221  
sales@romiuk.com  
www.romiuk.com

**ROMI Maquinas España**

Tel +34 93 719 4926  
info@romi.es  
www.romi.es

**ROMI en México**

Tel +521 55 9154 5851  
ventasmx@romi.com  
www.romimexico.com

**ROMI Itália Srl**

Tel +39 0523 778 956  
direzione@romi.com  
www.romiitalia.it



**ISO 9001:2015**  
Certificate No. 31120



**ISO 14001:2015**  
Certificate No. 70671

